

# 組織拡大行動中!

目標達成に向け、組合員ご家族皆様のご協力をお願いします。

# 建設長崎

## April No.694

2023年4月15日  
1部20円 組合員の購読料は組合費に含まれます  
印刷●株昭和堂 TEL095-821-1234

発行●長崎県建設産業労働組合 〒852-8021 長崎市城山町17番58号 TEL095-862-7121 FAX095-862-5281 http://www.kensetunagasaki.org/ 発行責任者●若杉孝雄 編集人●古井宏樹



佐藤委員長

建設技能労働者の仕事確保・賃金工事単価の引き上げ・組織拡大をめざすため「建設長崎3・23総決起集会」を長崎市原爆資料館ホールで四年ぶりに開催。特別講演として全建総連、長谷部康幸賃金対策部長をお招きし「働き方改革対策」について講演をいただきました。

また、四月の統一自治体選挙立候補予定の坂本浩良議、野口達也市議、池田章子市議にも参加いただき、集会には長崎県下十五支部より一七七人の組合員・主婦会・青年部の皆さんが参加、仕事確保・賃金引き上げ・統一自治体選挙必勝を誓い合いました。はじめに木下副委員長の開会あいさつの後、主催者を代表して佐藤執行委員長が「建設業界は、若い人や技能後継者が不足しており、人材育成が急務となっている。そのため国は設計労務単価を十一年連続で引上げ

「若年層の働き手を確保するには、「給料」「休日」「希望」の新3K現場の実現やCCUS登録による技能労働者が適正に評価される環境づくりが不可欠であり、広く理解を求めています」

理解を求めていく。さらには各自治体への各種補助・助成制度や仕事確保要請の際には、推薦議員の皆様のお力添えは必要不可欠です。

「私たちの諸要求実現のためには推薦議員の皆様のお力は欠かせません。そのためにも推薦議員全員の当選を勝ち取るために、皆様方のご支援をよろしくお願い致します」と石田副委員長より提起されました。

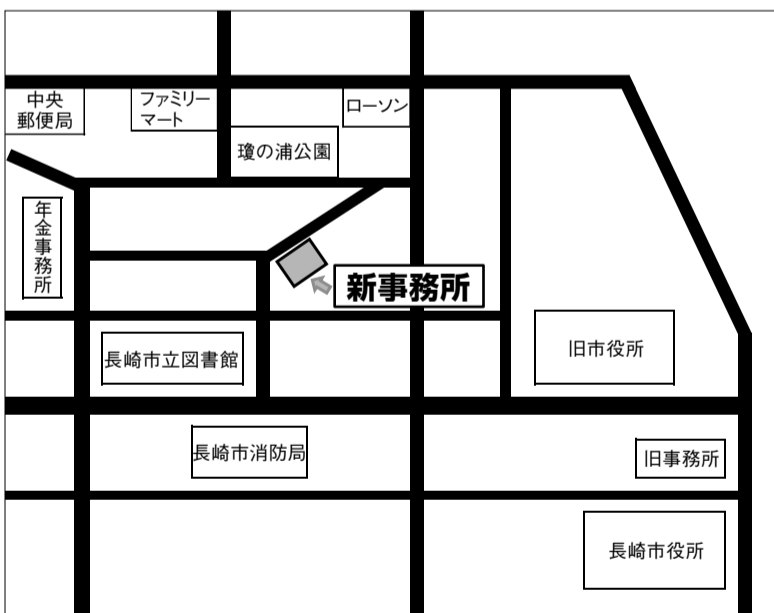

### 桜町事務所移転のお知らせ

※引越しは四月二十八日を予定しています。五月より新事務所での業務開始となります。

※電話・FAX番号は変更ございません。

引越しに伴い組合員の皆様にはご不便をおかけ致しますが何卒ご了承願います。

長崎市金屋町9-3 3階  
中央支部・大浦支部  
(一社)長崎県中小建設業協会

## 3・23総決起集会 賃金引き上げ・仕事確保・組織強化

### 建設業の新3K「給料」(を引き上げる)・休日(増の実現) 希望(が持てる業界へ)の実現をめざして ―県内全域より1777人の仲間が結集―



長谷部賃対部長

建設技能労働者の仕事確保・賃金工事単価の引き上げ・組織拡大をめざすため「建設長崎3・23総決起集会」を長崎市原爆資料館ホールで四年ぶりに開催。特別講演として全建総連、長谷部康幸賃金対策部長をお招きし「働き方改革対策」について講演をいただきました。

「若年層の働き手を確保するには、「給料」「休日」「希望」の新3K現場の実現やCCUS登録による技能労働者が適正に評価される環境づくりが不可欠であり、広く理解を求めています」

### 令和五年度 賃金改定内容

二〇二三年度の賃金改定は、景気動向等を踏まえ、各支部で協議をおこなった。三月十五日開催の第五回本部執行委員会での通り決定しました。

一、基本賃金について  
一万九〇〇〇円

二、実施時期について  
令和五年  
四月一日より

令和5年3月から適用する公共工事設計労務単価(一部抜粋) (単位:円)

	2023年	2022年		2023年	2022年
型枠大工	24,000	23,800	内装工	25,900	25,700
大工	24,500	24,500	とび工	23,500	22,200
左官	25,000	24,800	電工	21,900	20,600
配管工	20,600	20,100	鉄筋工	23,500	22,500
防水工	24,700	23,300	塗装工	25,700	24,300

## 統一地方選挙(前半戦・県議選当選者)

平戸市 大久保堅太 自民-①	西彼杵郡 あいばあつ子 立憲民主-②	諫早市 山口はつみ 国民民主-④	佐世保市・北松浦郡 堤典子 社民-②	長崎市 坂本浩 社民-③
----------------------	--------------------------	------------------------	--------------------------	--------------------

ご支援ありがとうございました。統一地方選挙の前半戦となる県議会議員選挙は、四月九日に投票票され無投票で当選した五選挙区の九人を含む四十六人の当選が決まりました。皆様のご支援・ご協力ありがとうございました。





# 働き方改革 従業員の労務管理がますます重要に！！

2019年4月1日から「働き方改革関連法」が施行され、事業主には労働者の労働時間管理や時間外労働に対する届出、割増賃金の支払いなどの対応が求められています。建設業においても、2024年4月1日より全面適用となることから、事業主には労働者の労働時間の管理や記録が特に重要になってきます。また、労働基準法に違反した場合、罰金などが科されることもあります。更には、残業代の未払いにより、労働者から訴えられるなどのトラブルも考えられます。「まだ大丈夫」ではなく、「今から始める」、早めの対応をしていきましょう。

## ○事業主が具体的に対応しなければならない内容を順に追っていきましょう！

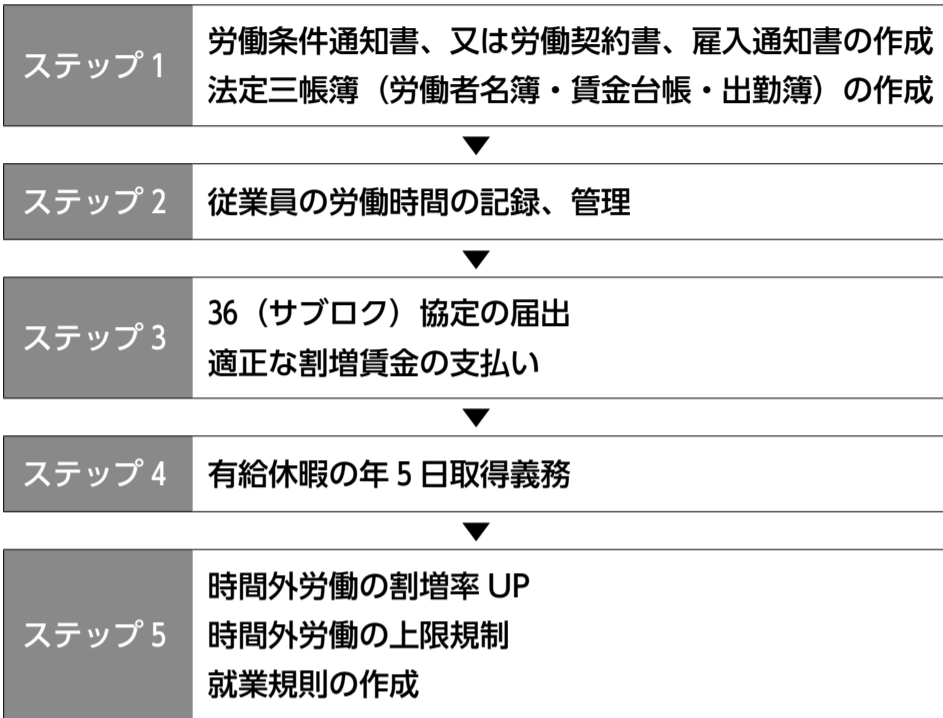

- 従業員を一人でも雇う場合に必要！  
事業主は労働契約の締結（人を雇う）の際に、その内容を書面（労働条件通知書等）で明示しなければなりません
- 働き方改革の基礎！しっかり取り組もう！  
出勤簿、タイムカード、アプリ等の活用
- 法定労働時間以上の残業や、法定休日出勤を課す場合、労使間で36協定を締結し、労働基準監督署への届出が必要！
- 年次有給休暇の取得状況を管理する書類が必要！
- 月60時間を超える残業は割増率50%以上（R5.4/1～）
- 時間外労働は原則月45時間、年360時間まで
- 10人以上の従業員がいる事業所は作成が義務



労働条件通知書、36協定届、法定三帳簿、有給管理簿のひな形はこちらからダウンロードできます

労働時間の記録・管理が今後の重点項目に！！

カレンダーや出面帳に○×をするだけの管理はもう通用しません

## ○労働時間と割増賃金

「労働時間」とは、使用者の指揮命令下におかれた時間のことを言います。労働時間には、法律で定められた「法定労働時間」と、事業所で定められた「所定労働時間」とがあります。それぞれの労働時間を超えて働く場合、いわゆる残業をする場合には、必要に応じた残業代を支給する必要があります。

## ○所定労働時間が7時間の場合の割増賃金

～9時始業・17時終業、休憩1時間の場合～

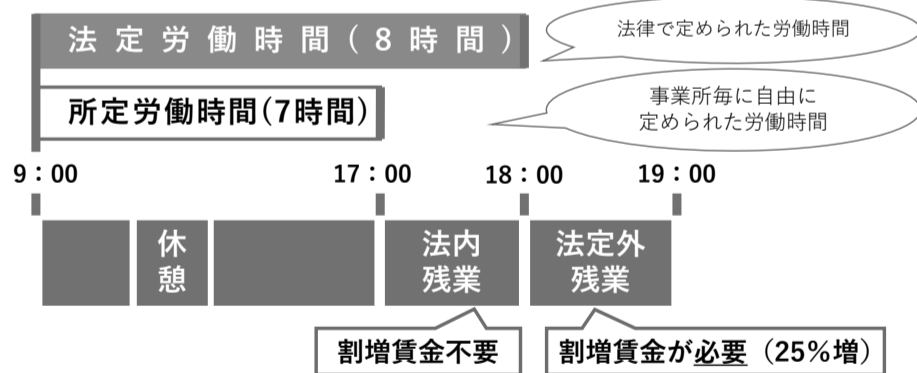

法定労働時間：1日8時間、1週40時間と定められています。  
法内残業：残業はしているが、法定労働時間に収まっている残業  
法定外残業：8時間の法定労働時間を超える残業。25%の割増賃金が必要

## ○1週40時間労働と時間外労働について

1日8時間労働で、毎週土曜日に勤務した場合の労働時間数の例

	月	火	水	木	金	土	日	計	時間外
労働時間数	8	8	8	8	8	8	休日	48	8
	8	8	8	8	8	8	休日	48	8
	8	8	8	8	8	8	休日	48	8
	8	8	8	8	8	8	休日	48	8
	8	8	8	8	8	8	休日	48	8

（1ヶ月の時間外労働時間数の合計  $8 \times 5 = 40$ 時間）

1日8時間1週40時間を超えて時間外労働をさせる場合、労使間で36協定を締結する必要があります。ただし、36協定で設定できる時間外労働は原則月45時間、年間360時間までと法律で定められています。（特別条項付きの36協定であれば月100時間、年720時間、複数月80時間まで。）上記の場合、土曜日の出勤以外で平日に計5時間の時間外労働をすれば、36協定の原則月45時間を守るとは困難となってしまいます。

## ○3種類の割増賃金について

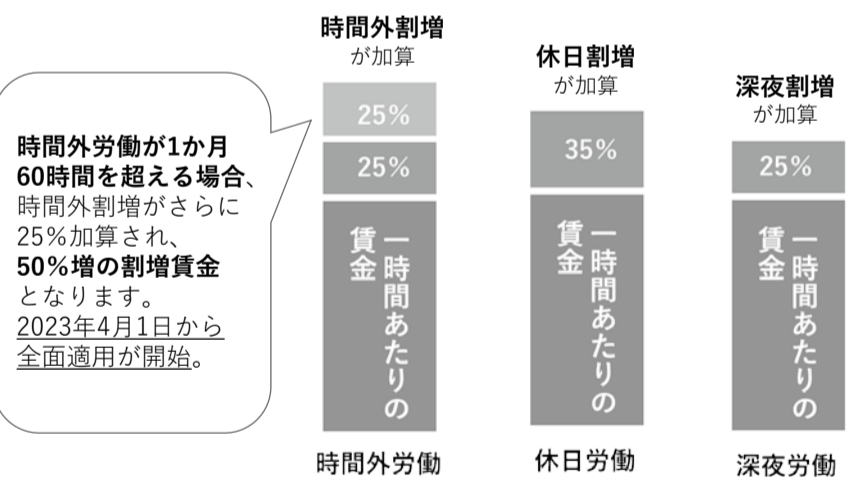

時間外労働が1か月60時間を超える場合、時間外割増がさらに25%加算され、50%増の割増賃金となります。2023年4月1日から全面適用が開始。

時間外労働：1日8時間、1週間40時間を超える残業  
休日労働：法定休日における労働  
深夜労働：22時～翌5時までの労働

## ○割増率の計算表

割増賃金は、割増率を使用して計算します。

$$\text{割増賃金} = \text{残業時間} \times \text{1時間当たりの基礎賃金} \times \text{割増率}$$

## ○割増率

割増の種類	詳細	割増率	深夜割増が加算される場合
法定時間外労働	月60時間まで	125%以上	150%以上
	月60時間以上	150%以上	175%以上
深夜労働	22時から翌5時	125%以上	-
休日労働	法定休日	135%以上	160%以上

日給制の場合は1日の賃金を、月給制の場合は1月の賃金を所定労働時間で割った金額が1時間当たりの基礎賃金となります。



## 全建総連技能者育成基金制度

全建総連は、組合員の資格取得による技術・技能の向上、技能者育成を支援することを目的に技能者育成基金制度を創設。2018年 4 月から資格取得による報奨金制度を実施。「資格取得報奨金制度」では、取得した資格に応じ 2 千～1 万円を全建総連から申請者（組合）を通じて組合員の方々に支給されます（対象資格は下表を参照）。

資格取得で  
報奨金が  
もらえます。

### ◎申請方法

- ①資格取得報奨金制度申請書（※要印鑑持参）
  - ②資格取得を証明する書類（合格証書、修了証明書等）
- 以上を組合（各支部事務所）へ提出して申請を行って下さい。

### ◎申請時の注意点

- ・受講時に組合員であること。
- ・組合費等の滞納（3ヶ月以上）がないこと。
- ・申請期限は資格取得から 3 年以内。

### ■対象資格

#### 区分 1：10,000円

一級建築士、設備設計一級建築士、構造設計一級建築士、単一等級技能士、一級技能士（※1）、一級施工管理技士（技術検定試験）、第一種電気工事士、電気主任技術者（第一種、第二種）、電気通信主任技術者、給水装置工事主任技術者、登録基幹技能者（全職種）

#### 区分 2：5,000円

二級建築士、木造建築士、二級技能士（※1）、二級施工管理技士（技術検定試験）、第二種電気工事士、電気主任技術者（第三種）、電気通信工事担任者、職業訓練指導員免許（※2）、測量士、建築設備士、消防設備士、建築仕上改修施工管理技術者、道路標識点検診断士、築破技士、火災類取扱保安責任者、消防設備点検資格者、海上起重作業管理技士、基礎施工士、1級インテリアプランナー、ジェットグラウト技士、第一種冷媒フロン類取扱技術者、運動施設施工技士、排水設備工事責任技術者、配水管工技能者、金属屋根工事技士、認定ログビルダー、プレハブ建築マイスター（※波線19資格は2021年 4 月 1 日取得分から適用）、日本ウレタン断熱協会品質管理責任者（※2022年 4 月 1 日取得分から適用）、1級建築測量技能者（※2022年 6 月 1 日取得分から適用）

#### 区分 3：2,000円/作業主任者

ガス溶接、コンクリート破砕器、ずい道等の覆工、ずい道等の掘削等、採石のための掘削、鋼橋架設等、コンクリート橋架設等、特定化学物質及び四アルキル鉛等、鉛、木材加工用機械、地山の掘削及び土止め支保工、型枠支保工の組立て等、足場の組立て等、建築物の鉄骨の組立て等、木造建築物の組立て等、コンクリート造の工作物の解体等、酸素欠乏・硫化水素危険、有機溶剤、石棉

#### （※1）

技能検定建設関係32職種（造園、さく井、建築板金、冷凍空調調機器施工、石材施工、建築大工、枠組壁建築、かわらぶき、とび、左官、築炉、ブロック建築、エーエルシーパネル施工、タイル張り、配管、厨房設備施工、型枠施工、鉄筋施工、コンクリート圧送施工、防水施工、樹脂接着剤注入施工、内装仕上げ施工、熱絶縁施工、カーテンウォール施工、サッシ施工、自動ドア施工、バルコニー施工、ガラス施工、ウェルポイント施工、塗装、路面標示施工、広告美術仕上げ、金属加工関係で 1 職種（鉄工）、電気・精密機械器具関係で 1 職種（電気製図）、木材・木製品・紙加工品関係で 4 職種（家具製作、建具製作、畳製作、表装）、その他で 5 職種（ビル設備管理、情報配線施工、ガラス用フィルム施工 [建築フィルム作業]、ビルクリーニング、ハウスクリーニング）

#### （※2）

職業訓練指導員免許36科（建築科、とび科、建設科、建築板金科、畳科、表具科、左官・タイル科、配管科、木工科、塗装科、樹脂加工科、造園科、森林環境保全科、構造物鉄工科、電気科、電気工事科、建設機械運転科、ブロック建築科、石材科、屋根科、築炉科、さく井科、枠組壁建築科、プレハブ建築科、スレコ工科、防水科、インテリア科、床仕上げ科、熱絶縁科、サッシ・ガラス施工科、広告美術科、建築物衛生管理科、建築物設備管理科、冷凍空調機器科、土木科、住宅設備機器科）（※波線の25科は2021年 4 月 1 日取得分から適用）

## 全建総連青年技能競技大会

### 全国大会 出場者募集

あなたもチャレンジ  
してみませんか

これまで、全国青年技能競技大会の予選会を兼ねて、建設長崎青年技能競技大会を開催してまいりましたが、近年参加者の確保が難しくなっています。

令和 4 年度より全国大会参加者につきましては、予選会を行わず、全国大会参加希望者を募集し、その中から審査員の推薦により出場者を決定しています。

全国大会出場希望の方は、各所属支部窓口へご連絡ください。

- 開催日時 令和 5 年 9 月開催予定
- 開催場所 彩の国くまがやドーム（埼玉県熊谷市）
- 競技課題 「四方転び踏み台」  
勾配 10 分の 3
- 競技時間 6 時間（製図及び実技）
- 参加資格 36 歳以下の者

※全国大会出場選手への優遇措置として、1 級・2 級技能士を受験する場合、費用受験料を組合で補助

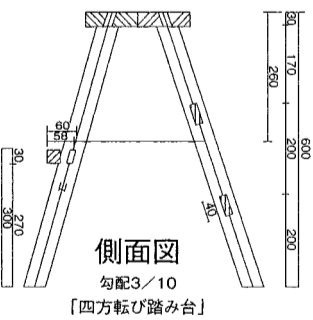

日見分会（芒塚公民館）



福田分会（福田天満宮）

三月二十六日(日)中央支部の日見分会並びに福田分会では花見会を開催。ここ数年、来賓等をお呼びしての開催は四年ぶりとなりまして、今年もコロナによる制限も緩和されて、久しぶりに以前のような花見会を開催することができました。当日は朝からあいにくの空模様ですっきりしない天

気でしたが、桜の花は満開に近い状態で咲いており、花見には絶好のタイミング。参加された、組合員さん、ご家族の皆様も、お酒や料理に舌鼓を打ちながら、会話にも花が咲き大変盛り上がり、満面の笑顔で久しぶりの花見会を楽しまれました。

### 中央支部

#### 日見分会・福田分会 花見会

桜も、笑顔も、満開！

### 西彼支部

#### 長与連合分会 花見会

響く歌声、舞う桜！

去る四月一日、長与連合分会では、さくらの里近隣私有地にて、久しぶりの花見会を開催しました。今年も桜の開花が予想以上に早く、花見会まで花がもつてくれるか心配なところもありましたが、当日にはいい塩梅で花弁が舞い乱れ、桜が今日の開催を喜んでいようでした。



長与連合分会（さくらの里 近隣）

今年も桜の開花が予想以上に早く、花見会まで花がもつてくれるか心配なところもありましたが、当日にはいい塩梅で花弁が舞い乱れ、桜が今日の開催を喜んでいようでした。

若手からベテランの組合員さんまで、総勢四十名近くの参加者が、おいしいお酒に舌鼓を打ちました。もちろん長与連合分会には欠かすことができないお酒も桜と演歌と共にたつぷりと楽しみました。また来年もこうして皆さんと楽しい時間を共有したいと思います。

## 二級建築施工管理技士対策講座 受講生募集中!!

- 受講申込受付 4 月より随時受付
- 講習場所 長崎建設技術専門学校 (095-861-9261)  
大村建設技術専門学校 (0957-53-8385)
- 講習期間 令和 5 年 7 月下旬～11 月上旬まで (33 日間予定)
- 講習時間 毎週 3 回予定 午後 6 時 30 分～9 時まで
- 受講料 30,000 円
- 講習内容 建築一般 I・建築一般 II・安全管理・施工計画・品質管理  
工程管理・法規 I・法規 II・実地全般
- 募集人員 各校とも最低 5 名以上で実施
- 受験資格 (実務経験) 高等学校(指定学科卒)3 年以上、指定学科以外卒業後 4 年 6 ヶ月以上  
実務経験者 8 年以上、大学・専門校により実務経験は異なります。

## 建設キャリアアップシステム(CCUS)技能者登録推進助成金について

- 建設キャリアアップシステムは2019年 4 月より本格運用が開始されています。建設長崎では、このシステムを活用し、技能者登録の推進や、技能者の処遇改善、中小零細事業者の仕事確保をめざすため、技能者カードを取得した組合員を対象に、助成金の給付を行なってまいります。
- 対象者 技能者カードを取得した組合員  
※2022年 1 月 1 日以降に技能者カードを取得した方が対象となります。
  - 申請期間 2022年 6 月 1 日～2023年 5 月 31 日
  - 申請方法 各支部にある申請用紙に記入し技能者カードの写しを添付して申請
  - 助成金 1 人 2,000 円
  - 技能者登録料 ①簡略型 2,500 円 ②詳細型 4,900 円

## 建退共は若い頃からの加入が有利

### 事業所へ若手を迎えるには退職金制度が不可欠

退職金のない職場では安心して働きません



### ここがおススメ建退共

- ①国の制度ですので安定運営ができます。
- ②公共工事では、元請負担で下請事業者へ掛金が納付されます。民間工事でも、元請企業によっては元請負担で掛金納付される場合もあります。

### 受け取り退職金額の見込み表

納付月数	退職給付金額
12月 (1年)	24,192円
24月 (2年)	161,280円
60月 (5年)	414,087円
120月 (10年)	893,559円
240月 (20年)	1,933,479円
360月 (30年)	3,038,919円
480月 (40年)	4,268,007円

- ①左の表は、2021年10月1日以降に加入した場合の金額です。
- ②退職金支給額は、21日分を1ヵ月とみなして計算した場合です。
- ③2021年10月1日時点の予定運用利回りは1.3%です。予定運用利回りは経済状況等に応じ変動します。
- ④加入月数が23ヵ月以下の場合は元本割れします。

### 建退共の制度を詳しく知りたい

詳細は各支部にお問い合わせください。下記でも内容確認が可能です。

◆全建総連ホームページ 建退共の紹介部分  
[http://www.zenkensoren.org/news\\_page/ken-taikyo/](http://www.zenkensoren.org/news_page/ken-taikyo/)

◆建退共ホームページ  
<https://www.kentaikyo.taisyokukin.go.jp/>



# 国保だより

## ご家族の異動手続きをお忘れなく!!

### 四月から就職したご家族はいませんか？

（その他ご家族の退職、結婚、出産など）

四月は就職、転職、入学と一年の中で最も環境の変化がある時期です。長建国保でも毎年三〜四月は、就職等の理由により多くの被保険者の皆様に異動の手続きをお願ひしております。結婚や出産、退職などで扶養家族が増えた、あるいは就職や結婚、死亡や世帯分離等で扶養家族が減った、住所や氏名が変わったなど、組合員の世帯に異動があったときは、十四日以内に届け出が必要です。資格の取得、喪失の届け出が遅れてしまいますと、扶養家族の保険料を過って支払って

たときは、十四日以内に届け出が必要です。資格の取得、喪失の届け出が遅れてしまいますと、扶養家族の保険料を過って支払って



### こんなときは手続きが必要です！

- 家族が市町村国保から長建国保へ加入するとき
- 家族が会社（社会保険）を退職し、長建国保へ加入するとき
- 出産したとき
- 長建国保を脱退するとき
- 就職等で健康保険に加入したとき
- 市町村国保に加入するとき
- 被保険者が死亡したとき
- 修学や介護等施設入所以外の理由で組合員世帯から転出したとき
- 住所、氏名が変わったとき
- 被保険者証を紛失、破損したとき
- 修学のため自宅を離れる場合
- 介護、福祉施設等に長期入所（入園）する場合
- 組合員が法人として事業を行うようになったとき
- 保険料の賦課区分に変更が生じたとき
- 40～65歳未満（介護第2号被保険者）で国が定める介護適用除外施設に入所するとき

※お手続きによっては提出していただく書類がございますので、ご不明な点は所属支部、または長建国保までお問い合わせ下さい。

## 出産育児一時金引き上げ

### 令和五年四月一日出生分より支給額が増額されます。

組合員の皆様におかれましては、既にご周知の制度と思われませんが、出産育児一時金とは、公的医療保険制度の被保険者が出産したときに支給される手当金であり、出産にかかる費用を補助する制度です。

今回、子育て世帯の経済的負担の軽減を目的とし、令和五年四月一日以降の出産について、出産育児一時金の支給額が八万円引き上げられます。

今、子育て世帯の経済的負担の軽減を目的とし、令和五年四月一日以降の出産について、出産育児一時金の支給額が八万円引き上げられます。

	R5年 4月1日 以降の出産	R4年 4月1日～ R5年 3月31日 までの出産	R3年 12月31日 以前の出産
産科医療補償制度に加入の医療機関等で妊娠週数22週以降に産した場合	1児につき <b>50万円</b>	1児につき 42万円	1児につき 42万円
産科医療補償制度に未加入の医療機関等で産した場合	1児につき <b>48.8万円</b>	1児につき 40.8万円	1児につき 40.4万円
産科医療補償制度に加入の医療機関等で妊娠週数22週未満で産した場合			

## 令和5年度の 特定健診が 始まります!!

### 40歳以上の方へ

5月中旬頃に特定健診受診券をお送りする予定です。5月中旬以降、ご自宅のポストをご確認ください！

### 40歳未満の方へ

2,000円をご負担いただければ、40歳以上の方と同じ内容の健診を巡回健診（バス健診）で受診できます！  
※巡回健診申込用紙は、3月中旬頃にサーモン色の封筒でお送りしております。

新型コロナウイルス感染症予防に伴い「密集」を避けるためご予約受付時間の厳守をお願いしております。受付時間より15分以上前にお越しいただくのを控えさせていただきますようお願い致します。

## 病院健診 平日

（費用は無料です!!）

健診は約**1時間**で終わります。

あなたのご都合のいい日と、医療機関を選ぶことができます。

※1 混雑状況により、健診にかかる時間が前後する場合がございます。あらかじめご了承ください。

個人で受ければ、**7,988円**はかかる検査が**無料**です!!

※2 令和5年度集合契約の金額となっております。

### 「病院健診」申込みの流れ

血液検査 血圧 検尿

身体計測 問診 レントゲン

指定病院のみ

### 「病院健診」申込みの流れ

STEP 1 病院に申込み  
平日「病院健診」で受診

実施期間  
令和6年3月31日まで

【実施医療機関】

- 1 別紙、実施医療機関一覧表から受診する病院を選ぶ。
- 2 「特定健診の予約」として医療機関へ直接予約。

特定健診と一緒に胸部レントゲン検査を受けられます!!

17箇所の指定病院であれば胸部レントゲン検査が無料です。

※ 同封の「特定健診実施機関一覧表(1ページ)」に記載しています病院へ直接申込みください。

胸部レントゲンで分かる病気とは???

肺がん・アスベスト・肺炎・肺結核・肺炎  
また、肺と一緒に心臓や大血管も映るので、心臓弁膜症・拡張型心筋症・心筋梗塞などの病気が見つかるきっかけになります!!  
この機会に受診してみませんか??

STEP 2 病院で受診する

受診に必要なもの

- 特定健康診査受診票（ピンク色）
- 質問票（ご記入ください）
- 保険証

## 巡回健診 休日

（費用は無料です!!）

健診会場内での検査となります。検査終了後、1人ずつのご案内で検査車に乗っていただき、胸部レントゲン撮影ですべての検査が終了です。

### 「巡回健診」申込みの流れ

血液検査 血圧 検尿

身体計測 問診 レントゲン

### 「巡回健診」申込みの流れ

STEP 1 組合・国保に申込み  
休日（日曜日）「巡回健診」で受診

「健診日・会場」を選ぶ

健診時間 午前9時30分～正午12時  
健診時間は※約1時間以内で終わります。

※混雑状況により、健診にかかる時間が前後する場合がございます。あらかじめご了承ください。

令和5年実施日	申込書必着日	健診会場
7/9(日)	6/23(金)	長与町ふれあいセンター
7/23(日)	7/7(金)	大村市中央公民館 会議室3・4
8/6(日)	7/21(金)	平戸文化センター
8/27(日)	8/11(金)	島原市有明総合文化会館
9/3(日)	8/18(金)	広田地区コミュニティセンター
9/10(日)	8/25(金)	相浦地区コミュニティセンター
10/17(日)	9/15(金)	高城会館(諫早) 駐車場スペース 諫早市役所庁舎前広場(無料)

※会場については、新型コロナウイルス感染症のワクチン接種会場になる可能性があります。状況により急遽、中止になる場合があります。

【お申込みのお願い】  
受診希望日を決めて、健診日2週間前までに組合へお申込みください。

郵送の場合 〒852-8021  
長崎市城山町29-26 長建国保  
巡回健診申込書にご記入の上、返信用封筒（切手不要）にてご返送ください。

FAXの場合 FAX.095-861-0048

※申込後、受診予定日1週間前に詳細なご案内時間、問診票と検査キットをご自宅にお送りします。

STEP 2 会場で受診する

受診に必要なもの

- 特定健康診査受診票（ピンク色）
- 受診予定日1週間前後にヘルスポートクリニック様からご案内時間・問診票・検査キットが届きます。
- 実費（選択検査申込者のみ）

有料オプションの検査内容

1. [採血検査] 前立腺がん検査	1,000円
2-A. [採血検査] 胃がん検査(ペプシノーゲン)	1,500円
2-B. [採血検査] 胃がん(ABC)検査(ペプシノーゲン+ヒロリ菌)	2,000円
3. [採血検査] 肝炎検査	2,300円
4. [採血検査] 腫瘍マーカー(CEA・AFP)検査	2,000円
5. 子宮頸がん検査(自己採取)	1,500円
6. 骨粗鬆症(骨密度)検査	1,200円

※検査内容説明は別紙の巡回健診申込書の裏面に記載しています。